

# Technisches Datenblatt

myHomelift2



# Grundriss

Der myHomelift2 vereint attraktives Design mit intelligenter Funktionalität, ohne einen Schacht zu benötigen. All das auf einer Grundfläche von unter 0,8 m<sup>2</sup>, inklusive der seitlichen Streben.

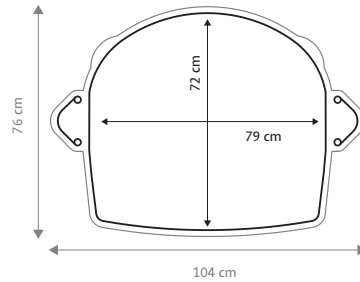

# Einbaumöglichkeiten

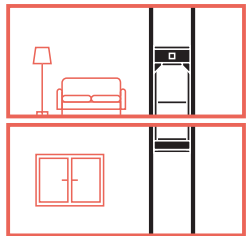

Wohn-/Schlafzimmer

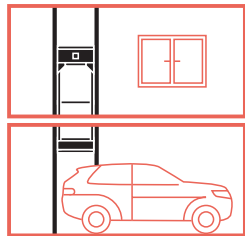

Garage

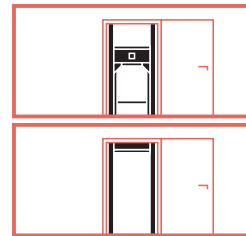

Abstellraum

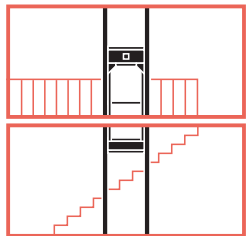

Treppenaue/Galerie

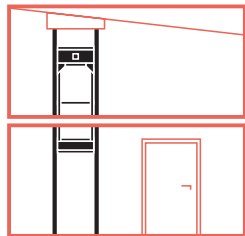

Dachschrägen

# Technische Eckdaten

LIFTART	Homelift nach Maschinenrichtlinie 2006/42/EG, Baumusterprüfung nach DIN EN81-41:2010
FÖRDERHÖHE	1 Etage, maximal 4,50 m
STROM	230-V-Steckdose – Haushaltsstrom
TRAGKRAFT	max. 170 kg/2 Personen
ANTRIEB	Seilzugsystem im Kabinendach
GESCHWINDIGKEIT	15 cm/Sek.
ABMESSUNG	194 cm Kabinenhöhe (Innenmaß) 79 x 72 cm Kabinenfläche 104 x 76 cm Aufstellfläche
KABINENTÜR	1,10 m halbhohle Schwingtür, Lichtvorhang im oberen Türbereich
BELEUCHTUNG	Modernes Ambiente durch hochwertige LED-Stripes
STEUERUNG	Aktivsteuerung über Bedienpanel und zwei Fernbedienungen

# Konzept des myHomelift2

## 1. FLEXIBEL

Durch die mittig positionierten Stützen des myHomelift2 ergibt sich eine selbsttragende Konstruktion. Das bedeutet für Sie, dass Sie den Lift unabhängig von tragenden Wänden, Fenstern, Heizungen und anderen Gegebenheiten flexibel im Haus platzieren können. Der myHomelift2 benötigt lediglich eine Steckdose in der Nähe der Aufstellfläche.

## 2. PLATZSPAREND

Das intelligente Konzept des myHomelift2 ermöglicht die Integration der Technik und des Seilzugsystems im Kabinendach. Das bedeutet für Sie, dass Sie weder einen Maschinenraum noch einen Schacht benötigen. Der myHomelift2 gibt Ihnen somit den nötigen Raum, ohne dass er viel Platz in Ihrem Haus erfordert.

## 3. Einfach

Der myHomelift2 kann sowohl durch das Bedienpanel in der Kabine als auch per Fernbedienung gesteuert werden. Ist der Lift z. B. in der oberen Etage geparkt, verbleiben im unteren Bereich nur die filigranen Stützen. Das bedeutet für Sie, dass Sie Ihren Wohnraum auch weiterhin wie gewohnt nutzen können.

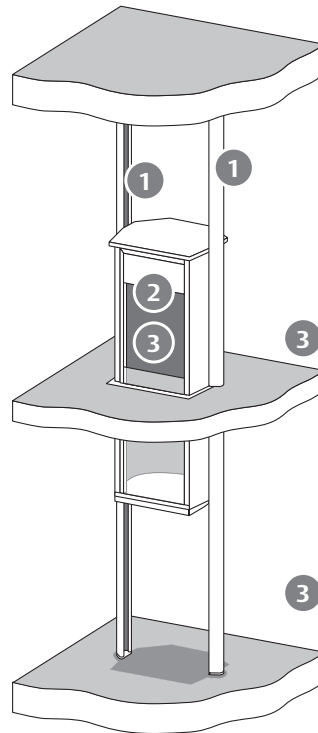

# Sicherheitsmerkmale

Um Ihnen eine sichere und komfortable Fahrt zu jeder Zeit zu garantieren, sind alle unsere Homelifte standardmäßig mit den folgenden Sicherheitsmerkmalen ausgestattet:

1. Der obere Türbereich ist mit einem Lichtvorhang versehen, der Hindernisse erkennt und die Fahrt automatisch stoppt.
2. Der Lift fährt erst an, wenn die Kabinentür verschlossen ist.
3. Der Lift ist oben und unten mit Sicherheitsensoren versehen, welche bei Kontakt mit einem Hindernis die Fahrt sofort stoppen.
4. Für den Fall eines Stromausfalls befindet sich in der Antriebseinheit ein Akku, durch den der Lift auch ohne externe Stromzufuhr in die untere Haltestelle gefahren werden kann.
5. Ein integrierter Belastungssensor stellt sicher, dass das zulässige Gesamtgewicht nicht überschritten wird.
6. Eine zweifache Fangvorrichtung sowie zwei Motorbremsen sichern die Kabine.
7. Ein Telefon ist standardmäßig in der Kabine verbaut.





Zertifizierter Premium-Partner der myHomelift GmbH



Ammann & Rottkord. GmbH  
Lengericher Str. 18  
48291 Telgte  
[www.ammann-rottford.de](http://www.ammann-rottford.de)  
[info@ammann-rottford.de](mailto:info@ammann-rottford.de)  
Tel.: 0 25 04 8 85 05